

SYSTÉM POSUVNÝ

LUX+

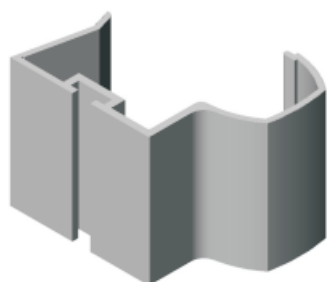

LUX+

18
mm

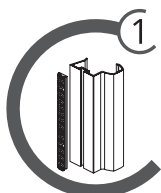
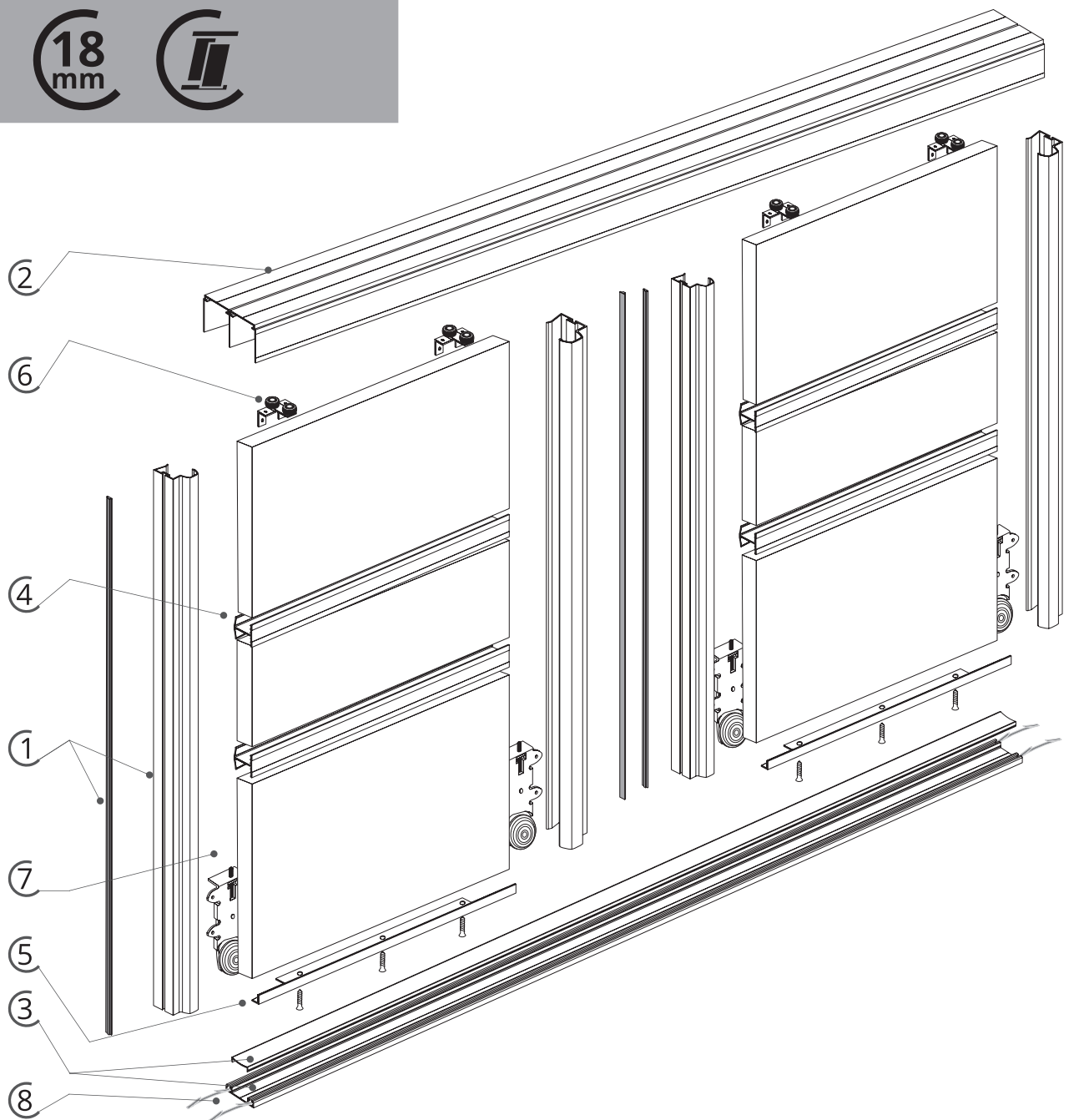

1
Madlo LUX+
Kartáč dorazový nasouvací
4,7x4,0mm

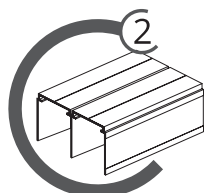

2
Horní vedení 2-kolej PEX

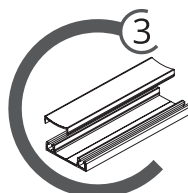

3
Spodní vedení 2-kolej
Maska

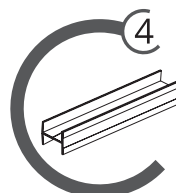

4
Profil H18

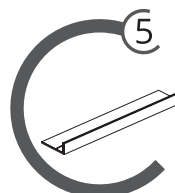

5
Profil L

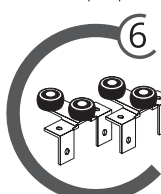

6
Vozík horní
VH75

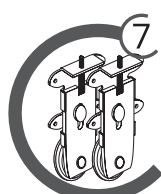

7
Vozík spodní VS18v
(průžina)



8
Stoper

VÝPOČTY

Výška křídla dveří = velikost otvoru pro skříň - 40 mm

Výška křídla dveří = délka madla

Výška desky = výška křídla dveří - 1,2 mm

Šířka přesahu křídel = (počet dveřních křídel - 1) x 23

Šířka křídla dveří = velikost otvoru pro skříň + šířka přesahu/počet dveřních křídel

Šířka desky = šířka křídla dveří - 6,5 mm

Délka spojovacích profilů (L, H, H+, T) = šířka křídla - 45 mm

LUX+

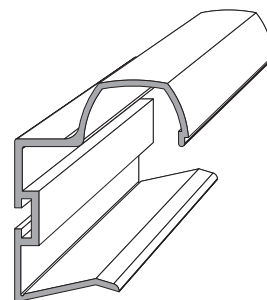

přesahy dveří pro daný způsob rozmístění dveřních křídel

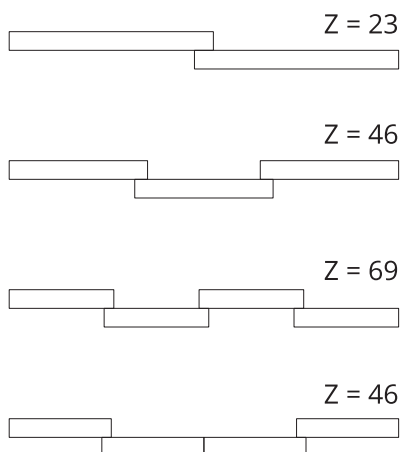

výpočet velikostí desky

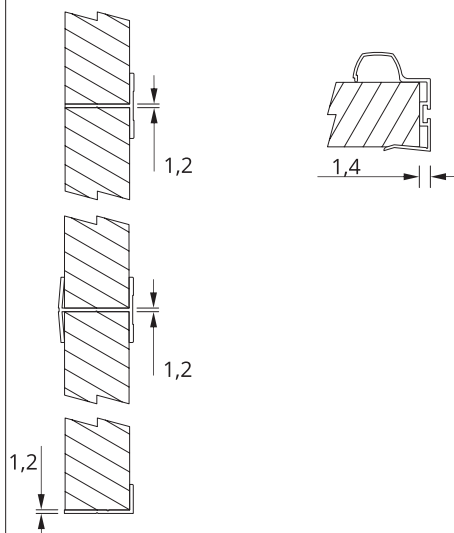

příprava profilu L před montáží spodního vozíku

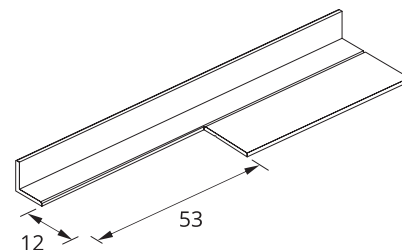

příprava desky před montáží spodního vozíku

Otvor $\varnothing 10 / 5\text{mm}$

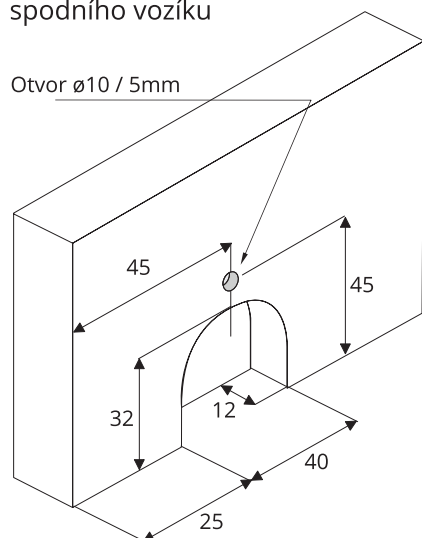

montáž spodního vozíku a profilu L k desce

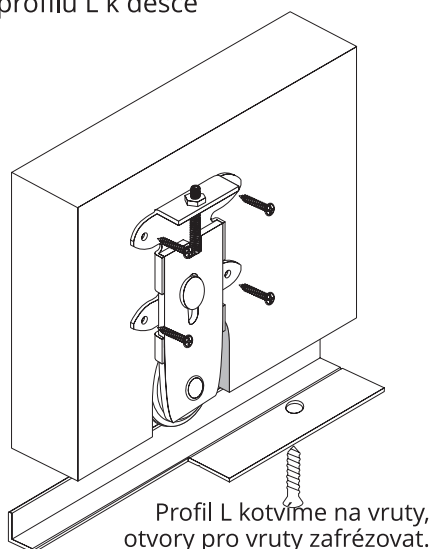

montáž horního vozíku s deskou

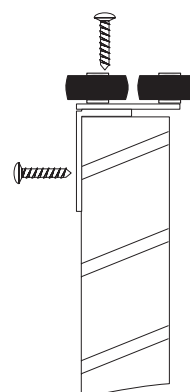

čelní pohled na křídlo dveří

montáž vedení

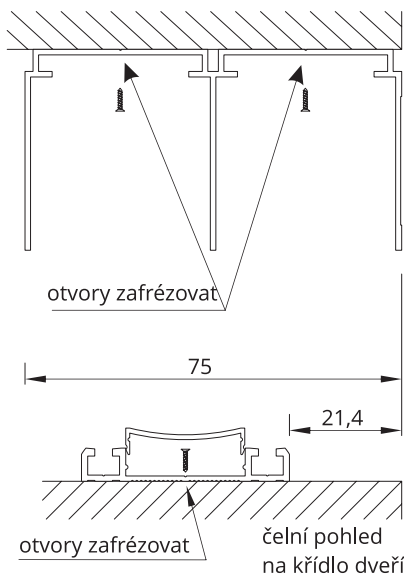

rozložení dveří - jedna z možností

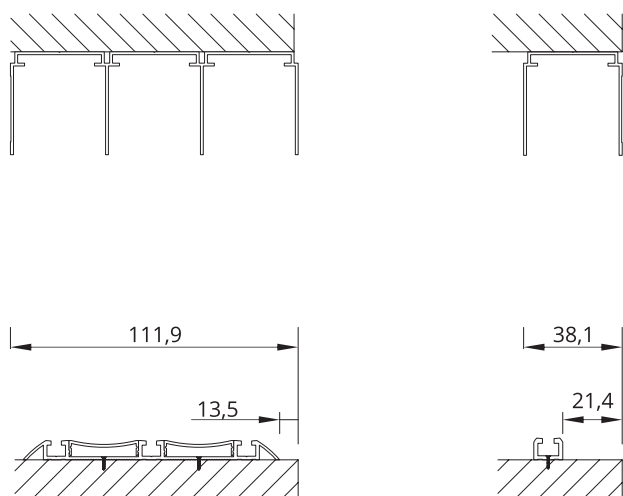

montáž dveří

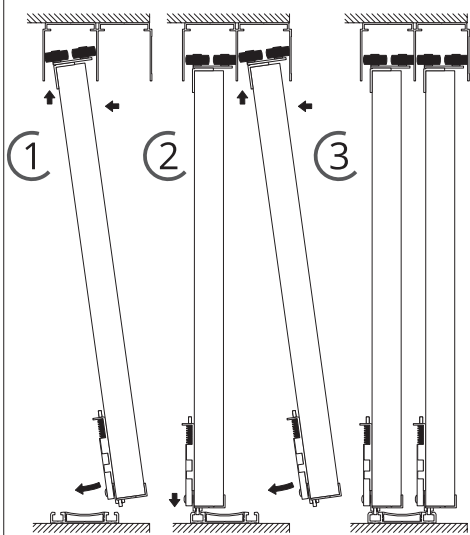

regulace spodního vozíku

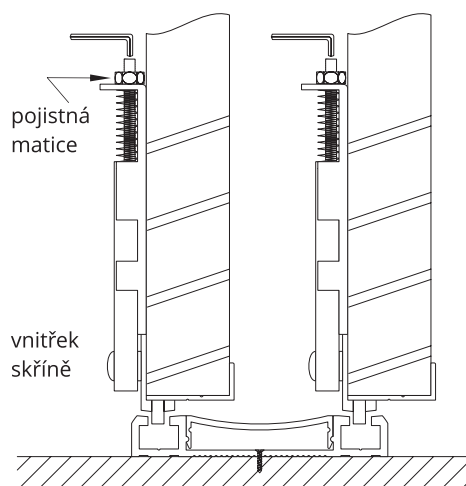

použití stoperu ve spodním vedení

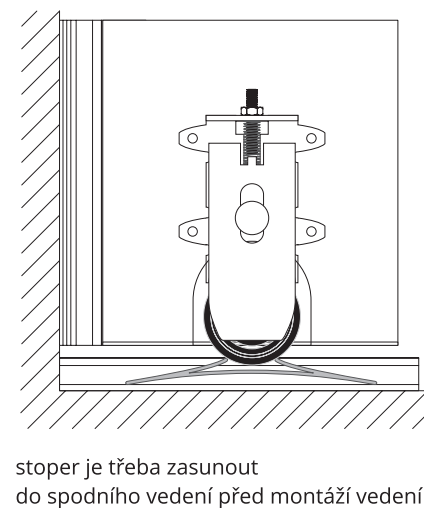

vozik spodní VS18v jedna z možností

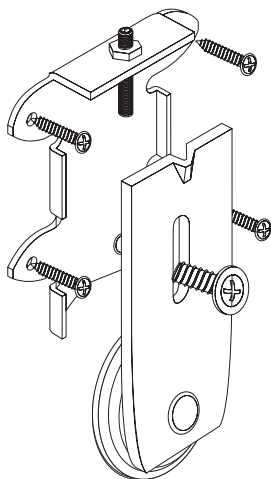

POZOR!

Max. hmotnost křídla do 50 kg.

Při montáži madla není třeba používat montážní lepidlo.

Výrobce nenese odpovědnost za poškození hliníkového kování vzniklého použitím špatné jakosti desky (špatné skladování).

Doporučuje se použití spojovacích profilů s cílem odpružení desky.

jednoduchá montáž dovírače

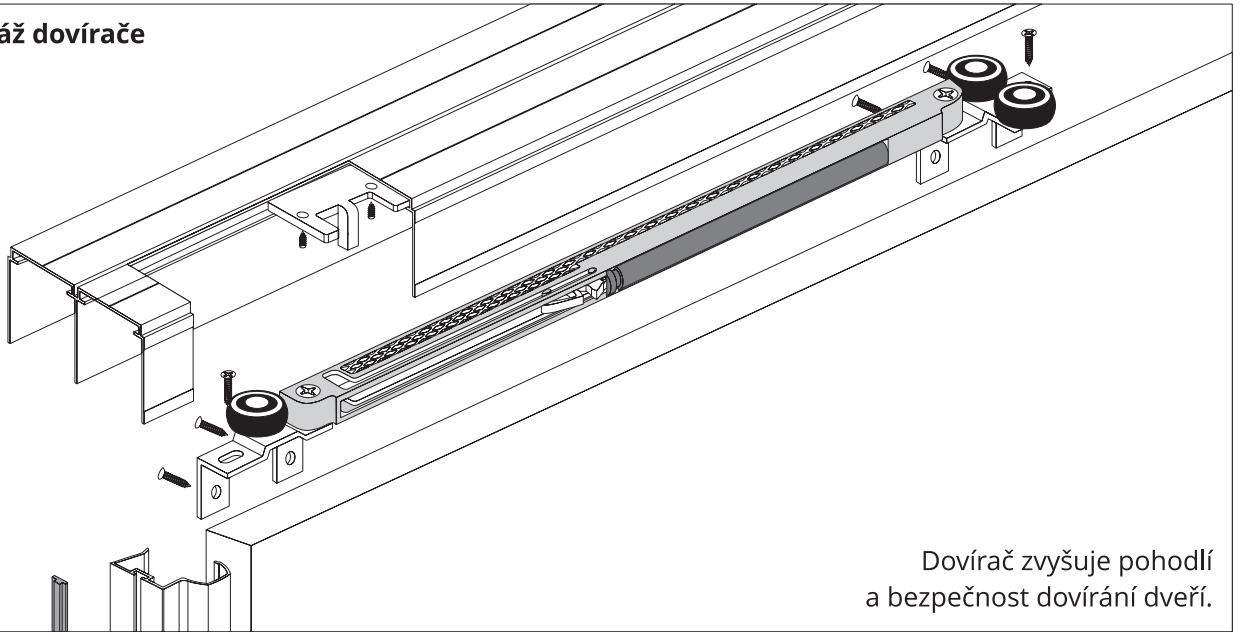

Dovírač zvyšuje pohodlí a bezpečnost dovírání dveří.

montáž dovírače a horního vozíku k desce

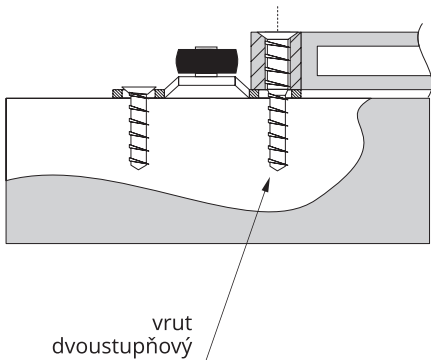

montáž úchytu dovírače v horním vedení

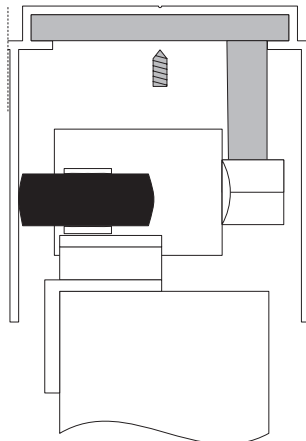

úchyt je třeba zasunout před montáží horního vedení

montáž spodního vozíku

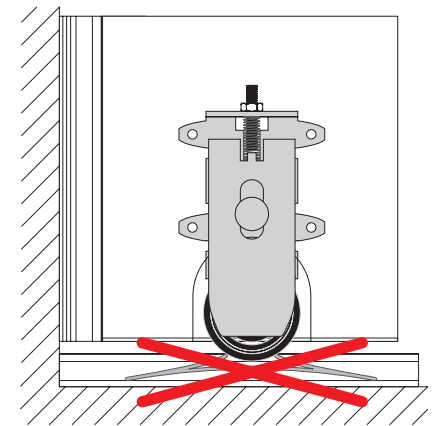

v případě použití dovírače není třeba použít stoper

montáž úchytu dovírače v horním vedení - polohování

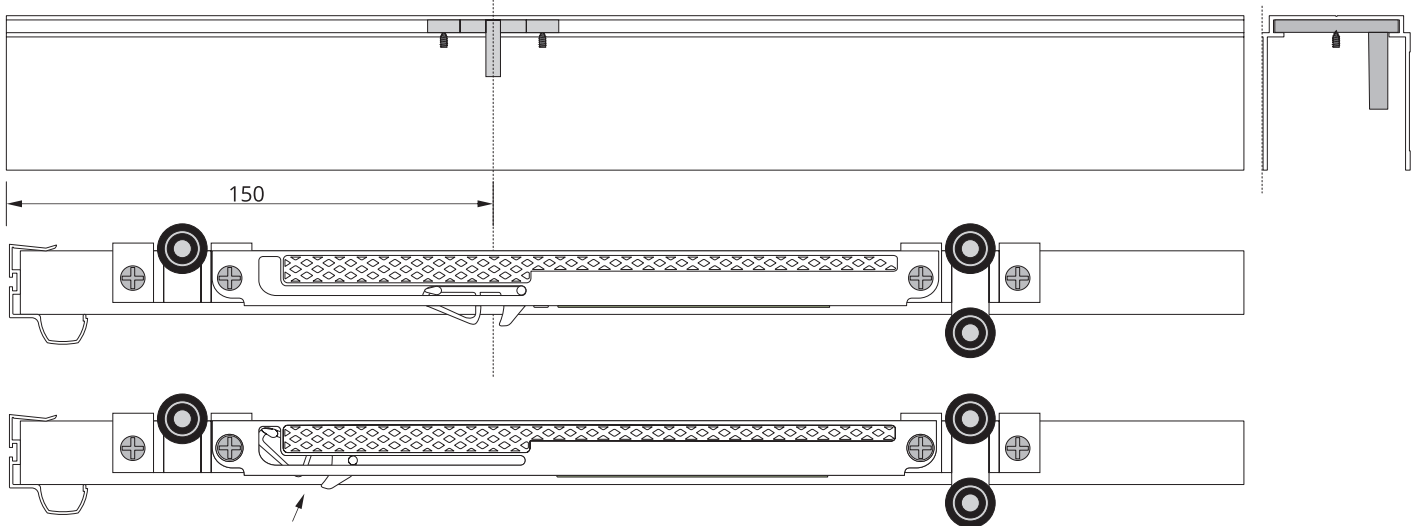

POZOR! Dovírače montujeme s nataženou pružinou (poloha otevřených dveří skříně).

